

# Drehbarer Rollendrahtführung – Optimiert für die Verarbeitung von Profildraht

## Beschreibung

Die drehbare Rollendrahtführung für WAFIOS-Maschinen der Baureihe FUL bietet die Möglichkeit einer optimalen Verarbeitung von Profildraht. Durch die feineinstellbare Verkippung der Drahtführung kann die Neigung auf das jeweilige Drahtprofil universell angepasst werden.

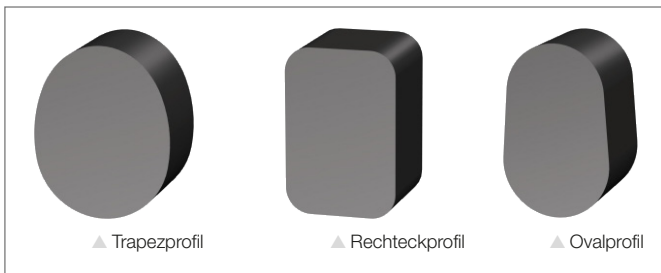

▲ Auswahl verschiedener Profildrähte

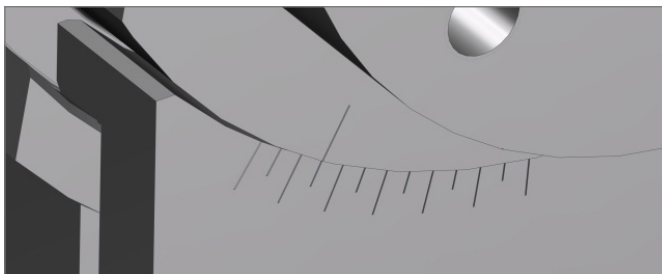

▲ Skala zur Feineinstellung der Drahtverdrehung

## Verfügbare Maschinentypen:

- FUL 45      ■ FUL 62      ■ FUL 76
- FUL 46      ■ FUL 63      ■ FUL 86
- FUL 56      ■ FUL 75

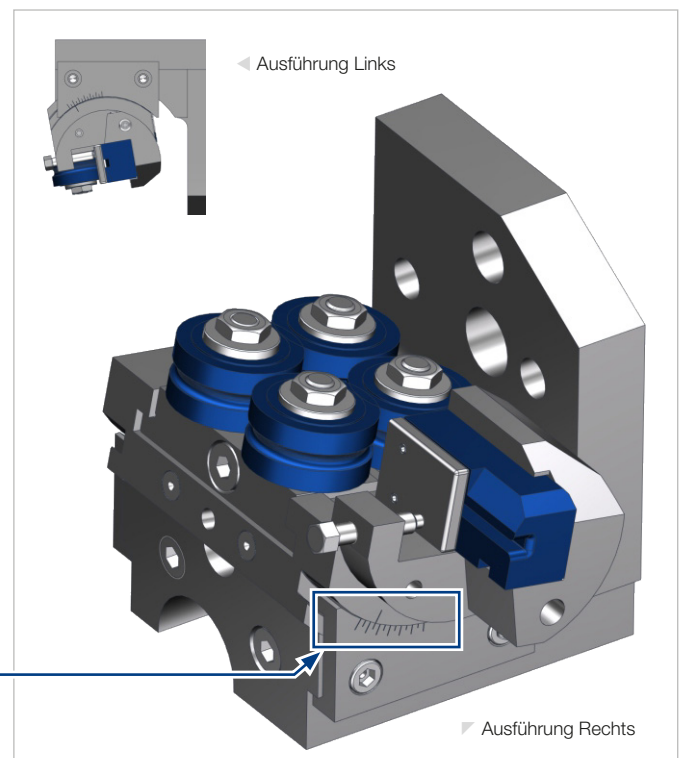

▲ Halter mit drehbarem Windeinsatz - Arbeitsbeispiel

## Unsere Leistung für Ihren Nutzen

- Einfacher Tausch der Drahtführungsrollen und der Drahtführung
- Verringerter Werkzeugverschleiß
- Vermeidung von Beschädigungen der Drahtoberfläche
- Verbesserte Formstabilität der produzierten Feder

