

FMK 3 – Kombi-Werkzeug Winden / Schneiden

Das neue Werkzeugwechselsystem kombiniert die Werkzeuge fürs Winden und Schneiden an einem Halter. Auf diese Weise werden die Abstände zwischen den beiden Prozessen verkürzt, so dass die Produktionszeit - abhängig vom Produkt - deutlich gesenkt werden kann

Halter und Werkzeuge

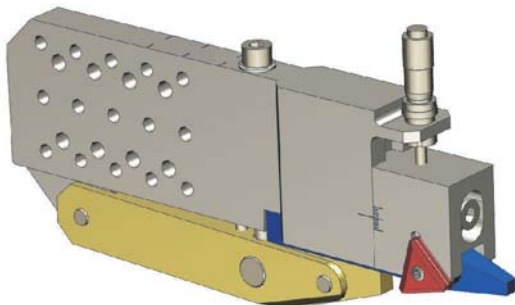

Ihr Nutzen

- Geringere Abstände zwischen den Operationen Winden und Schneiden
- Ein freier Halter für weiteres Werkzeug
- Erhöhung der Produktions-geschwindigkeit
- Kostenersparnis durch drehbare Windeplatten mit drei verschiedenen Rillendurchmessern (1,7-3,2 mm)
- Alle Werkzeugkomponenten einzeln erhältlich



▲ Kombi Werkzeug: Winden

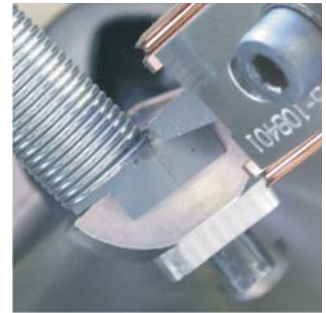

▲ Kombi Werkzeug: Schneiden

Kostenersparnis durch dreirillige Windeplatten

Kumulierte Kosten für Windeplatten
(gesamter Arbeitsbereich)

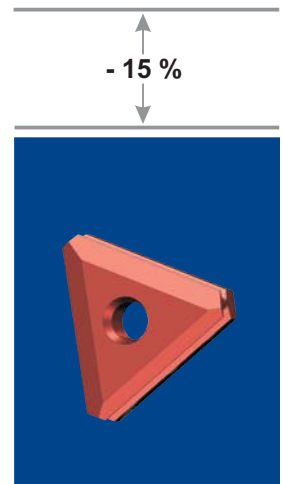
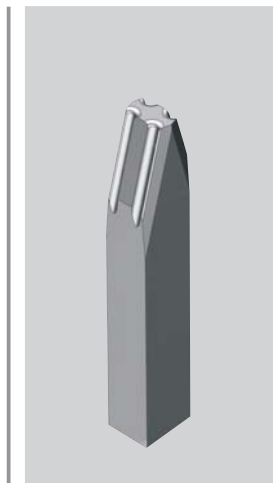

Kontakt:

E-Mail: Tools@wafios.de
 Telefon: +49 (0)7121 / 146 1836
 Fax: +49 (0)7121 / 146 202



Services

FMK 3 - Kombi-Werkzeug Schneiden/Winden

Kombi-Werkzeug Standard-Set - 2634-3-108000

umfasst

Bezeichnung	Teilenummer
1x Halter	2634-4-108100
1x Windeplattenhalter für Draht-Ø 1,2 – 1,6 mm	2634-4-108400
1x Windeplattenhalter für Draht-Ø 1,7 – 2,2 mm	2634-4-108500
1x Windeplattenhalter für Draht-Ø 2,3 – 3,2 mm	2634-4-108600

Windeplattenhalter für Draht-Ø 1,2 - 1,6 mm, Teilenummer 2634-4-108400

verwendbar mit **Windeplatten**

Draht-Ø	Teilenummer
Ø 1,2 mm	2632-5-084112
Ø 1,3 – 1,4 mm	2632-5-084114
Ø 1,5 – 1,6 mm	2632-5-084116

Windeplattenhalter für Draht-Ø 1,7 - 2,2 mm, Teilenummer 2634-4-108500

verwendbar mit **Windeplatte**

Draht-Ø	Teilenummer
Ø 1,7 – 1,8 mm	9998-5-010220
Ø 1,9 – 2,0 mm	
Ø 2,1 – 2,2 mm	
Ø 1,9 – 2,0	

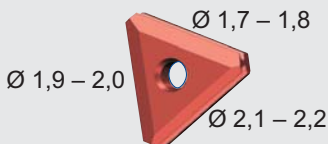

Windeplattenhalter für Draht-Ø 2,3 - 3,2 mm, Teilenummer 2634-4-108600

verwendbar mit **Windeplatte**

Draht-Ø	Teilenummer
Ø 2,3 – 2,5 mm	9998-5-010221
Ø 2,6 – 2,8 mm	
Ø 2,9 – 3,2 mm	
Ø 2,6 – 2,8	

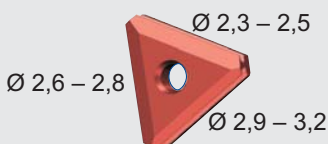

Abschneidemesser, Teilenummer 2634-5-085100